



G1 - CL

Cella di carico

TECNOPENTA S.R.L.

Le celle di carico fornite da Tecnopenta sono costruite in acciaio inossidabile e strumentate con ponte estensimetrico completo. Sono progettate per essere installate alla testa dei tiranti e misurare la tensione di esercizio. La compensazione termica interna riduce l' influenza delle temperatura sulla misura. I segnali elettrici rilevati possono essere memorizzati da data logger a basso consumo che poi invia i dati su web grazie al modem GPRS (opzionale).

La tensione esercitata inoltre può essere letta in tempo reale durante il tensionamento del tirante, in modo da permettere una precisa regolazione e una sorta di "calibrazione" della macchina utilizzata. Fornita con 5 m di cavo schermato.

TECNOPENTA S.R.L.

Via G.Galilei 7a/2
35037 Teolo PD

Tel: 0499902211
Fax: 0499908231

E-mail:
info@tecnopenta.com

SPECIFICHE TECNICHE

Carico operativo	25,50,75,100,200,300, 500 ton
Modello	A cella anulare
Materiale	Acciaio inossidabile 17 4PH
Grado di protezione	IP68
Sensibilità	2mV/volt
Compensazione termica	-10°C +50°C
Temperatura operativa	-20°C +70°C
Deriva termica di zero e di span	+/- 0.005% f.s.
Ripetibilità	+/- 0.02% f.s.
Errore totale	+/- 0.1% f.s.

Fondo scala Ton	50	75	120	165	225
Diam esterno (mm)	163	163	229	275	320
Foro (mm)	50	75	120	165	225
Altezza massima (mm)	55	55	55	55	55
Peso (kg)	5	5	9	14	20
Piastra inf e sup.	Dispon.	Dispon.	Dispon.	Dispon.	Dispon.

CARATTERISTICHE TECNICHE - DIMENSIONI

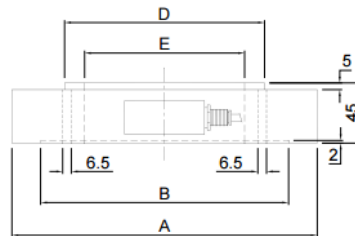
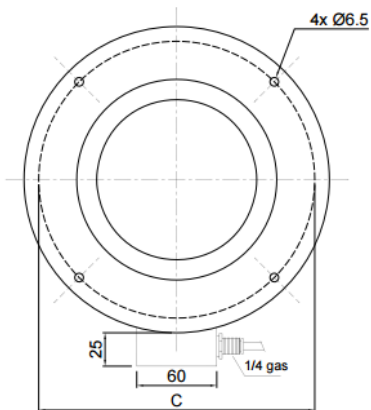

	CA50	CA75	CA120	CA165	CA225
A	163	163	229	275	320
B	131.5	131.5	186.5	231	285
C	145	145	207	252	302
D	95	95	150	195	250
E	50	75	120	165	225
kg	5	5	9	14	20